

Visitez notre site internet www.zittagroup.com
pour obtenir la dernière version de ce document.
Visit our web site www.zittagroup.com
to obtain the latest update of this document.

Murs en aluminium Aluminium walls

Nettoyage et entretien

Zitta recommande l'utilisation de détergents liquides doux pour vaisselle et d'eau afin de garder une surface propre et brillante. Bien rincer et assécher avec un chiffon propre.

ATTENTION : Les détergents en poudre ou liquides abrasifs peuvent endommager les surfaces. Ne jamais mettre en contact avec des produits corrosifs tels que les produits de débouchage de drain.

NE PAS UTILISER :

- Des produits nettoyants contenant des chlorures, de l'alcool, de l'ammoniac ou de l'essence minérale.
- De la laine d'acier, tampon à récurer ou brosses.
- Huiles essentielles, acétone, peroxyde & teinture à cheveux

Nous recommandons de passer la raclette après chaque utilisation. S'assurer de l'entreposer dans une pièce qui respecte cette température et en position à plat, pour éviter toute courbure dans le produit.

Care and cleaning

Zitta recommends the use of mild dishwashing liquids and water to keep the surfaces bright and clean. Rinse well and dry with a clean cloth.

CAUTION : Powder detergents and liquid abrasive cleaners may damage surfaces. Do not allow the visible surfaces to come in contact with corrosive products such as drain cleaners.

DO NOT USE :

- Cleaning agents that contains chlorides, alcohol, ammonia or mineral essences.
- Steel wool, scouring pad or wire brushes.
- Essential oils, acetone, peroxide & hair dye.

We recomand to use a squeegee after every shower usage. Please make sure to store it in a room that meets the needed temperature and that it can sit flat to avoid unwanted curves.



ACRYLINE



Tel: 1-855- 492-4242 450-704-2323
Fax: 1-866-735-6885
Info@zittagroup.com
www.zittagroup.com

Manuel d'installation Installation manual

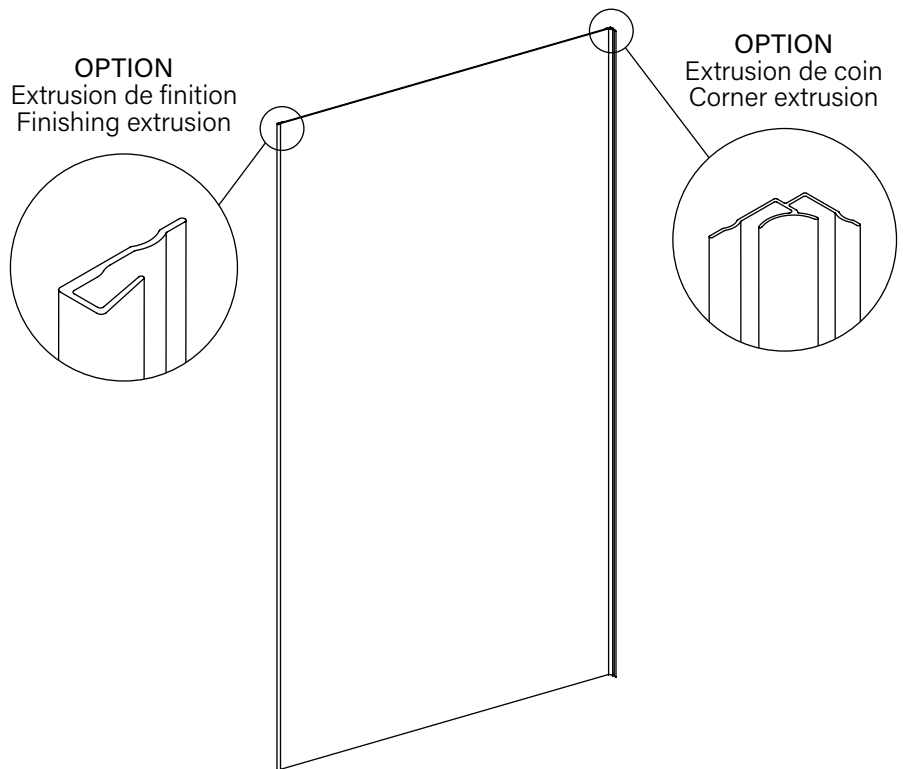

- * Coin d'étanchéité inclu avec les murs, selon votre configuration.
- * Waterproof corner included with the walls, according to your configuration.

Options :

Kit d'extrusions en alcôve
Alcove extrusions kit
CODE : MU00__HCCK_

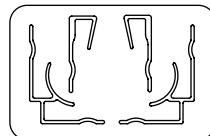

Kit d'extrusions en coin et sur mur
Corner and on wall extrusions kit
CODE : MU00__HKCK_

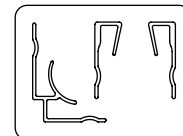

Kit d'extrusions de finition
Finish extrusions kit
CODE : MU00__HAEK_

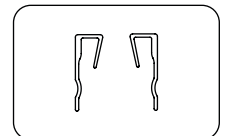

- * 76" ou 96", pour installation pour baignoire ou douche.
- * 76" ou 96", for bathtub or shower installation.

INSTALLATION MANUAL / MANUEL D'INSTALLATION

ⓘ IMPORTANT

- Inspecter le produit avant de procéder à l'installation.
- La garantie sera invalide si le produit a été installé avec des défauts apparents.

⚠ ATTENTION

- Veuillez lire attentivement ce manuel d'instruction avant de commencer l'installation.
- Conserver ce manuel pour référence ultérieure.

ⓘ IMPORTANT

- Thoroughly inspect your product before proceeding with the installation.
- The warranty will be void if the product is installed with a conspicuous defect.

⚠ CAUTION

- Read all instructions carefully before starting the installation.
- Save this manual for future reference.

WWW.ZITTAGROUP.COM

INSTALLATION MANUAL INDEX / INDEX DU MANUEL D'INSTALLATION

INTRODUCTION

Avant de commencer l'installation	02
Outils & matériaux requis	02
Liste de pièces	03

INSTALLATION

Inspecter les supports muraux	03
Installer le gypse	04
Mesurer les dimensions requises	04
Couper les panneaux & extrusions	05
Préparer pour l'assemblage	05
Assembler les joints	06
Installer le panneau du fond	06
Installer le panneau de retour	07
Calfeutrage	07

GARANTIES	08
-----------------	----

INTRODUCTION

Before starting the installation	02
Required tools & materials	02
Part list	03

INSTALLATION

Inspect wall supports	03
Install gypsum	04
Mesure required dimensions	04
Cut the panels & extrusions	05
Prepare for assembly	05
Assemble the extrusions	06
Back panel installation	06
Return panel installation	07
Caulking	07

WARRANTY	08
----------------	----

BEFORE STARTING THE INSTALLATION / AVANT DE COMMENCER L'INSTALLATION

Ce manuel traite de l'installation et de l'entretien de vos nouveaux produits. Veuillez en faire une lecture complète avant l'installation.

Consultez le code du bâtiment de votre région afin de vous assurer que votre installation respecte les normes en vigueur de votre région.

Inspectez minutieusement les produits dès la réception pour vous assurer que l'ensemble des pièces sont présentes et en bonne condition. Si un défaut est présent, signalez-le immédiatement à votre distributeur. Si il y a eu un bris lors du transport, contacter le livreur.

Veillez bien protéger la surface durant la manutention et l'installation. Une membrane de protection est installée, retirer seulement lorsque la douche est complètement installée ou lorsque demandé dans les instructions.

Avant d'entreprendre tout travail de plomberie, assurez-vous de mandater un professionnel certifié en technique du bâtiment de votre province ou état.

Si le panneau est courbé, couchez-le sur le sol et appliquez une pression pour qu'il redevient complètement plat pour l'installation sur le mur.

Les dimensions du produit peuvent être différentes que celles indiquées sur les dessins. Les dessins techniques sont disponibles sur la page internet du produit: veuillez consulter le : www.zittagroup.com

This manual covers the installation and maintenance of your new products. Read it through once before proceeding to the installation.

Consult your local building code to ensure that the installation complies with the standards of your area.

Carefully inspect the products upon arrival to make sure that there's no damage or missing pieces. If you find a defect, contact your distributor. If damage has occurred during transport, contact your carrier.

Care must be taken to protect the surface during handling and installation. A protective film is installed on the product, remove it only when completely done with the installation of the shower or when told to in the instructions.

Before proceeding with any piping work, make sure to mandate a certified professional in building technique from your province or state.

If the panel is curved, lay it down on the floor and apply pressure over some time to make sure to remove the curvature and install it completely flat on the wall.

The dimensions of the product may be different from those indicated on the drawings. Technical drawings are available on the product's internet page found on : www.zittagroup.com

OUTILS ET MATÉRIAUX REQUIS / REQUIRED TOOLS & MATERIALS

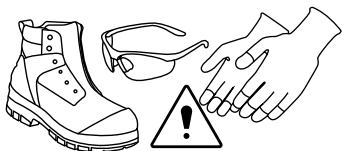

ÉQUIPEMENT DE SÉCURITÉ
SECURITY EQUIPMENTS



SILICONE EXTRA CLAIR POUR SALLE-DE-BAIN
EXTRA CLEAR BATHROOM SILICONE

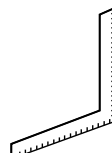

ÉQUERRE
SQUARE

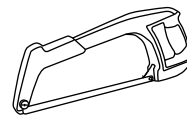

SCIE À MÉTAL
METAL SAW

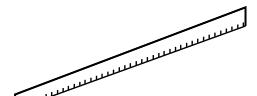

LONGUE RÈGLE EN MÉTAL
LONG METAL RULER



RUBAN ADHÉSIF
ADHESIVE TAPE



CRAYON
PENCIL

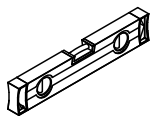

NIVEAU
LEVEL

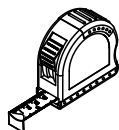

RUBAN À MESURER
MEASURING TAPE

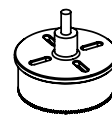

EMPORTE-PIÈCE À MÉTAUX
METAL HOLESAW

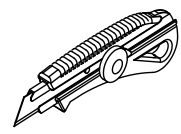

COUTEAU À LAME RÉTRACTABLE
UTILITY KNIFE

1 INSPECTER LES SUPPORTS MURAUX / INSPECT WALL SUPPORTS

S'assurer que le support mural est de niveau. Corriger si nécessaire.
Make sure that the wall support is level. Correct if needed.

Coche moi!
Check me!

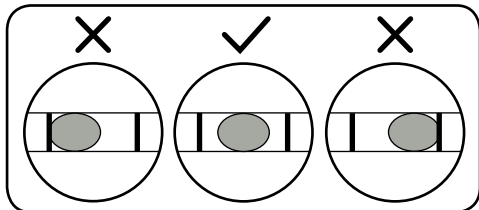

L'installation de la base et du système de douche doivent être faite avant de commencer l'installation des murs.

Base and shower system installation have to be done before proceeding to the wall installation.



Protéger la base avec la boîte de carton.
Protect the base with the cardboard box.

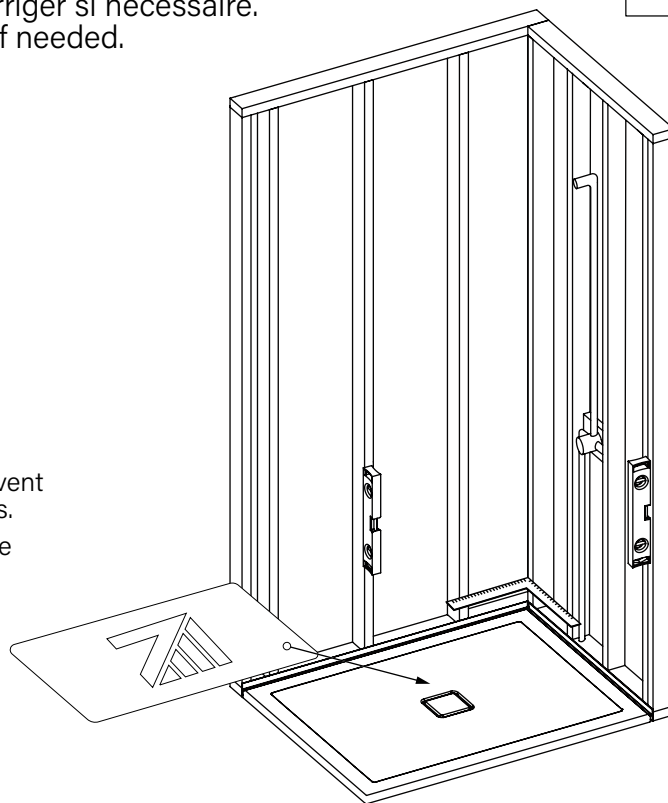

2 INSTALLER LE GYPSE / INSTALL GYPSUM

- (A) Percer les trous pour la robinetterie selon le fabricant.
Drill the holes for the shower fittings according to the manufacturer.
- (B) Installer un gypse résistant à l'humidité, une membrane imperméable, un panneau de ciment ou un panneau de mousse.
Install moisture resistant gypsum, waterproof membrane, cement board or foam panel.

Coche moi!
Check me!

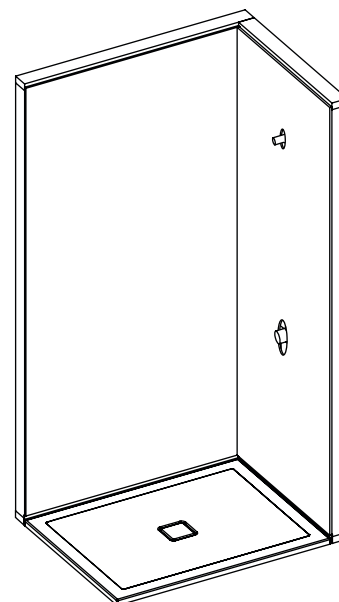
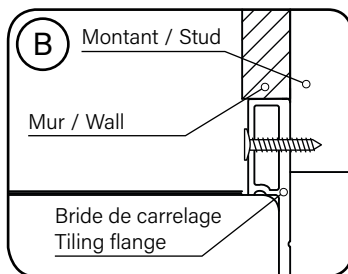
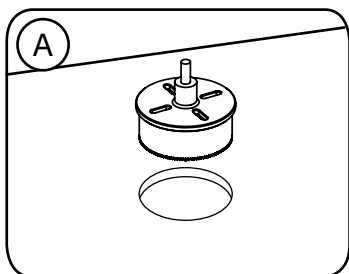

3 MESURER LES DIMENSIONS REQUISES / MESURE REQUIRED DIMENSIONS

Mesurer les dimensions nécessaires à la coupe des panneaux.
Measure the dimensions needed to cut the panels.

Coche moi!
Check me!

! AVEC KIT D'EXTRUSIONS EN ALUMINIUM
WITH ALUMINIUM EXTRUSIONS KIT

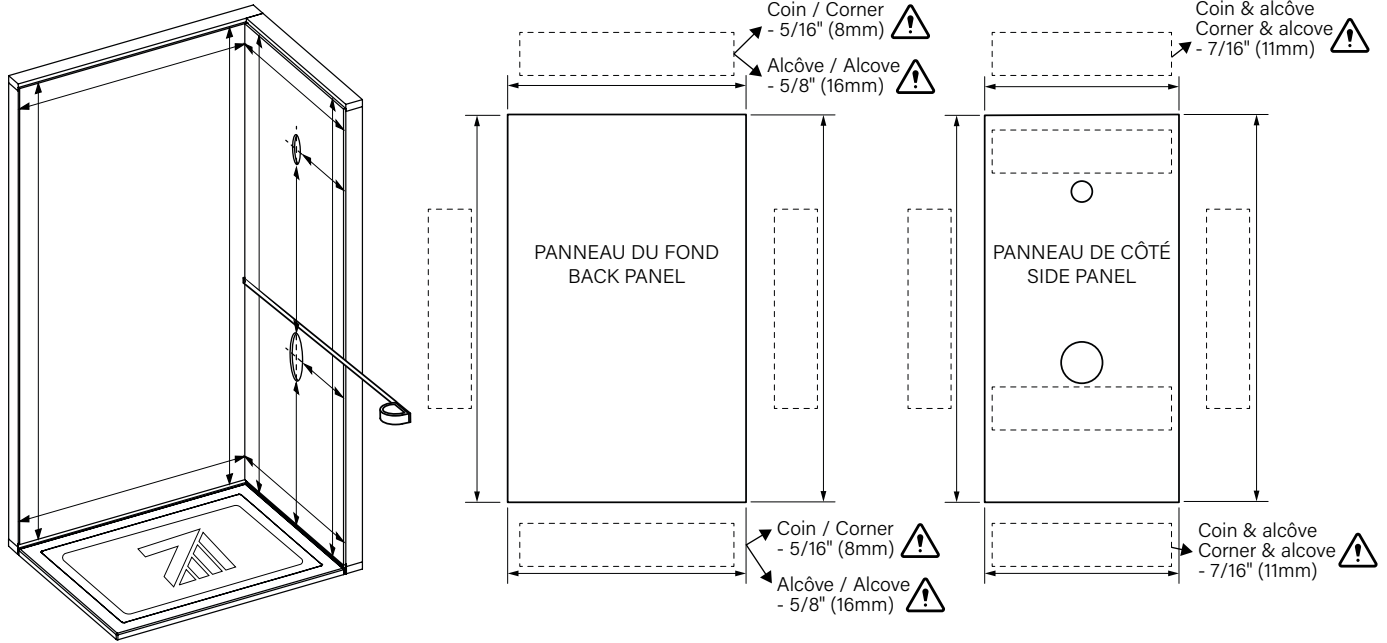

! Avant de couper, soustraire les largeurs des extrusions de coin de 11mm sur le panneau de retour et 8mm sur le panneau de fond pour arriver juste.
Before cutting any panels, subtract the corner extrusion width of 11mm on the return panel and 8mm on the back panel to fit flush.

! Si vous n'utilisez pas l'extrusion en coin / vous utilisez le coin d'étanchéité, aller vers la sous étape en dessous.
If the corner extrusion is not used / the sealing corner is used, then go on the sub step below.

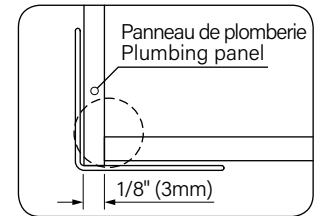
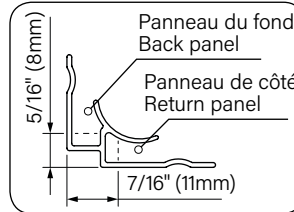

! AVEC KIT DE COIN D'ÉTANCHÉITÉ
WITH WATERPROOF CORNER KIT

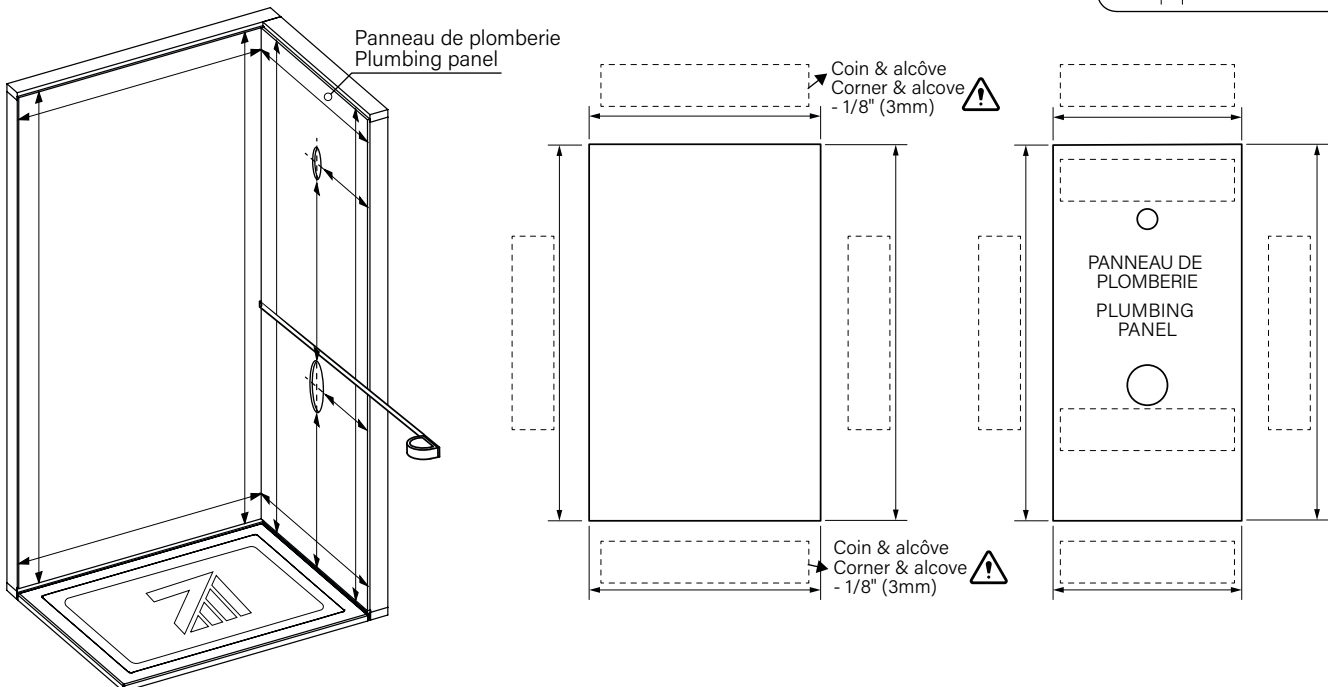

4 COUPER LES PANNEAUX & EXTRUSIONS / CUT THE PANELS & EXTRUSIONS



S'assurer que le panneau est face vers le bas, pour couper sur la face arrière.
Make sure that the panel is face down, to cut on the rear of the panel.

Coche moi!
Check me!

- (A) Mettre un ruban adhésif sur la longueur à couper. Marquer au crayon la ligne de découpe.
Put adhesive tape on the full length to be cut. Mark the cut line with the pen.

Utiliser l'emporte de pièce à métaux pour couper les trous de plomberie, du côté de la finition avec du ruban comme protection.



Use the metal holesaw to cut the plumbing holes, on the pattern side with tape as protection.

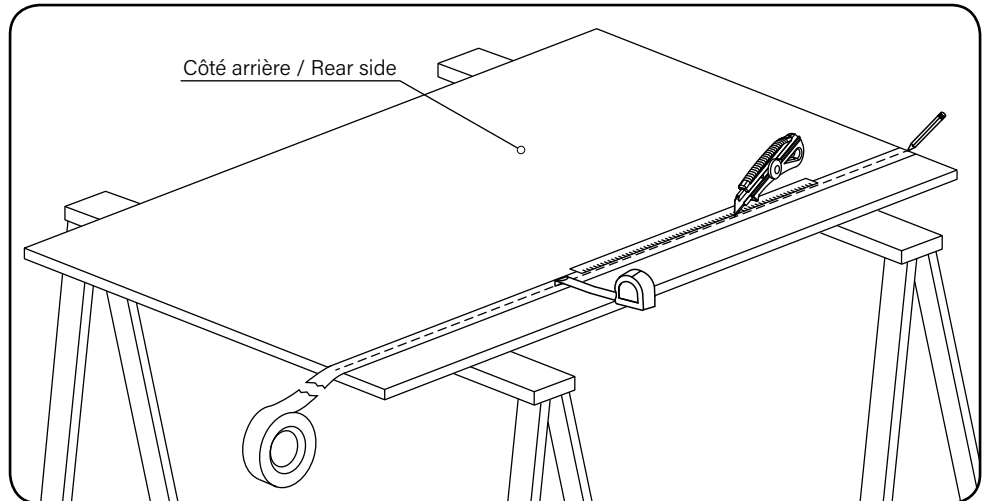
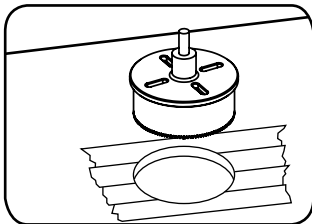

- (B) Couper le panneau à l'aide du couteau à lame rétractable. Passer plusieurs fois avec une pression légère, pour bien suivre la ligne. Plier puis déplier plusieurs fois pour que le panneau brise sur la ligne du couteau.
Cut the panel with the utility knife. Make multiple passes with a soft pressure, make sure you follow the same line. Bend the panels back and forth multiple time to snap it on the line.



Il n'est pas nécessaire de couper en travers du panneau, seulement briser le panneau sur la coupure.
It's not necessary to cut through the panels, only break the panel on the cut line.



Ne pas mettre trop de pression sur la lame, par risque de blessure ou de la briser.
Do not put too much pressure on the blade. May cause injury or blade breakage.

- (C) Couper les extrusions de finition et/ou le coin d'étanchéité à la hauteur des panneau d'aluminium.
Cut the finish optional extrusion and/or the sealing corner to fit the panels height.

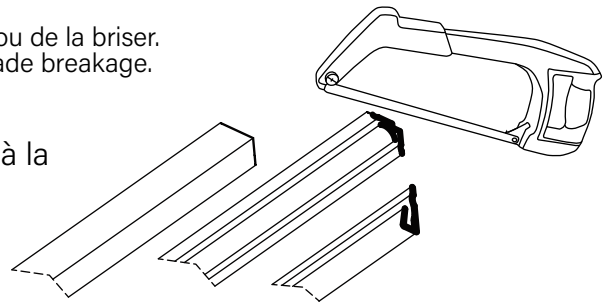

5

PRÉPARER L'ASSEMBLAGE / PREPARE ASSEMBLY

Coche moi!
Check me!

- (A) Retirer a pélicules de protection des panneaux.
Remove the protective films on the panels.

- (B) Nettoyer les panneaux et les extrusions pour être certain que l'application du silicone et de l'adhésif fontionne correctement.
Clean the panels and extrusions to make sure that the silicone and the adhesive application will work correctly.

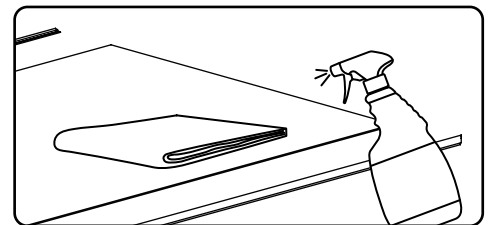

6 ASSEMBLER LES EXTRUSIONS (OPTION) / ASSEMBLE THE EXTRUSIONS (OPTION)

Assembler les extrusions sur les panneaux.
Assemble the extrusions on the panels.

Coche moi!
Check me!

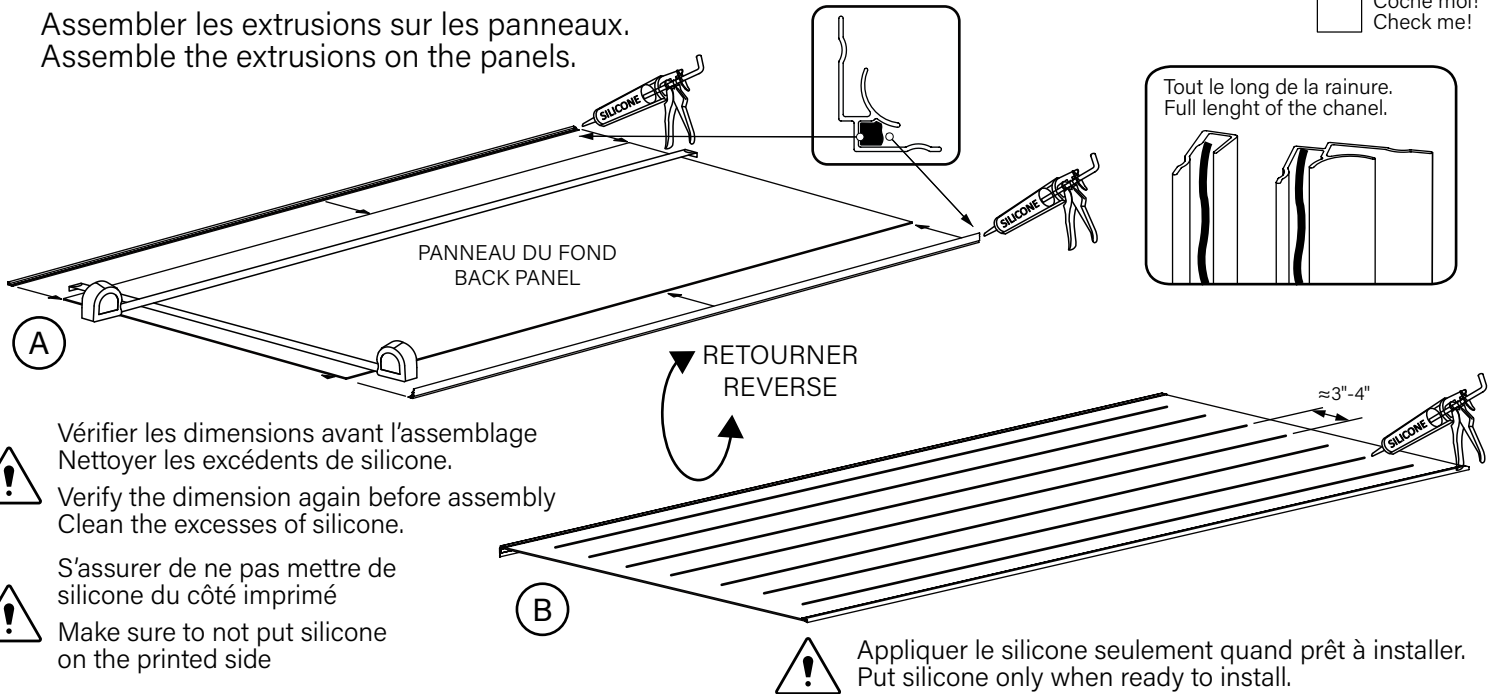

⚠ Vérifier les dimensions avant l'assemblage
Nettoyer les excédents de silicone.
Verify the dimension again before assembly
Clean the excesses of silicone.

⚠ S'assurer de ne pas mettre de silicone du côté imprimé
Make sure to not put silicone on the printed side

7 INSTALLATION DU PANNEAU DU FOND / BACK PANEL INSTALLATION

Placer le panneau du fond dans le coin, puis appuyer vers le mur du coin jusqu'à l'extérieur de la douche. Nettoyer les excédents de silicone.
Place the panel in the corner of the shower, then push it on the wall from the corner to the outside of the shower. Clean the excesses of silicone.

Coche moi!
Check me!

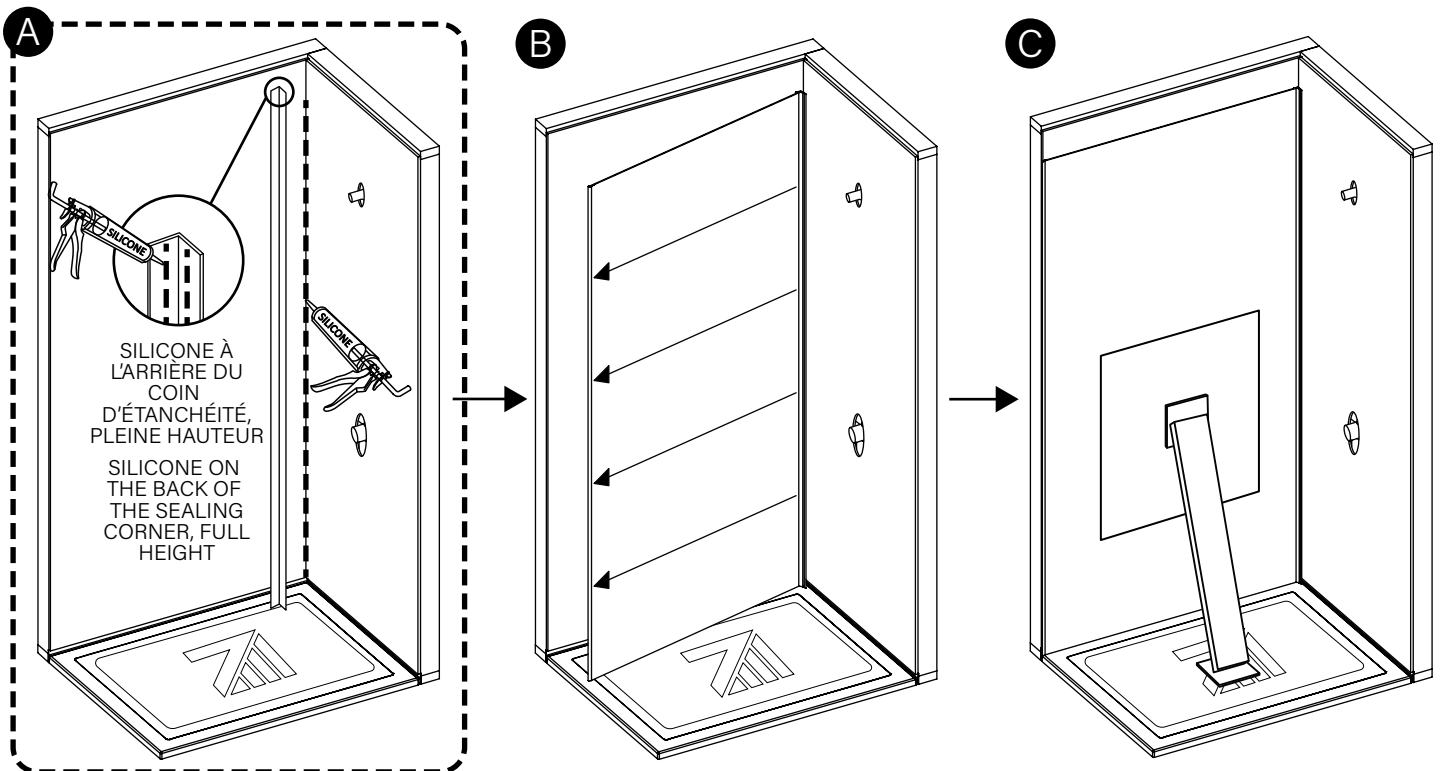

⚠ Si option d'extrusion mural en coin, vous pouvez passer A et aller à B.
If the optional corner extrusion is used, you can skip A and go to B.

⚠ S'assurer d'appliquer une pression sur toute la surface du mur avec vos mains
Make sure to apply pressure everywhere on the panel with your hands.

8 INSTALLATION DU PANNEAU DE RETOUR / RETURN PANEL INSTALLATION

Coché moi!
Check me!

Mettre du silicone dans la rainure de l'extrusion de coin, ensuite entrer le panneau dans l'extrusion. Pousser le panneau contre le mur du coin à l'extérieur de la douche et enlever les excédents de silicone.
Put silicone in the corner extrusion channel, then put the return wall panel in the extrusion. Push the panel on the wall from the corner to the outside of the shower and remove the excesses of silicone.

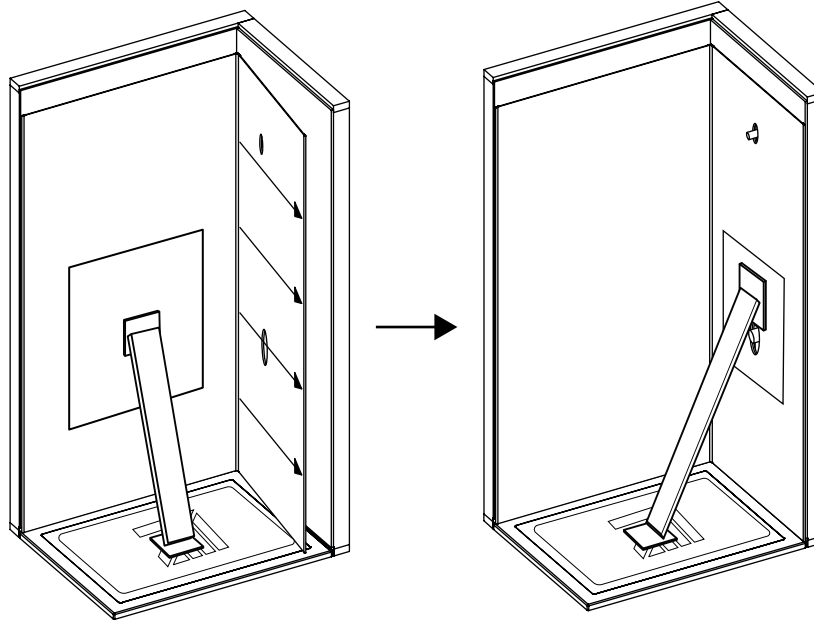

Répéter cette étape sur le mur opposé pour la configuration en alcôve.
Repeat this step on the opposite wall for the alcove configuration.

9

CALFREUTAGE / CAULKING

Appliquer du silicone extra clair sur tous les joints et retirer les excédents.
Apply extra clear silicone on all joints and remove excess.

Coché moi!
Check me!

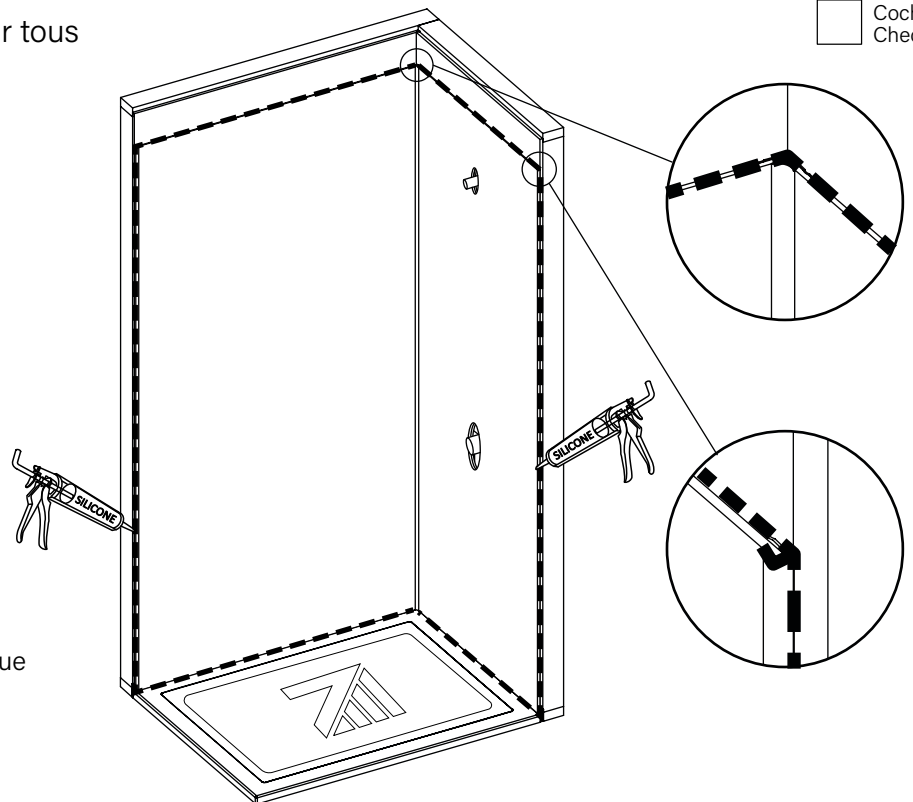
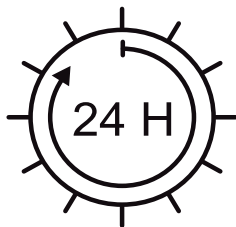
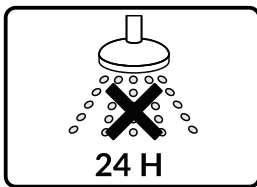

Retirer la protection de la base lorsque la douche est complètement finie.
Remove the base protection when the shower is completely finished.

GARANTIES / WARRANTY

Garanties

Acrylique	20 ans
Système et composants	3 ans
Produits ADA et / ou commerciaux	1 an
Porte de douche	10 ans
Roulettes et pentures	À vie
Slik stone / solide surface	5 ans
Slik cast / fonte	25 ans
ZittaClean	10 ans
Accessoire, drain & niche	5 ans
Colonne de douche	10 ans
Électroniques	1 an
Murs d'aluminium	10 ans

Suite aux conditions et aux termes décrits ci-dessous, ZittaGroup garantit que le produit vendu est conforme à ses spécifications et qu'au moment de la vente, le produit est exempt de tout vice et/ou défaut de fabrication. Cette garantie n'est applicable que pour le premier acheteur/utilisateur et ce pour la première année à partir de la date d'achat. Cette garantie ne peut être transférée à une tierce personne. Cette garantie exclue tout frais relié au déplacement, frais d'installation et/ou désinstallation et aux frais de transport.

La présente garantie ne couvre pas les défauts ou bris résultant d'Acte de Dieu, d'accident, de catastrophe, d'abus, de négligence, d'une installation non conforme, de l'ajout ou de la suppression de pièce ou équipement, d'une mauvaise utilisation, de variation de température intense, d'exposition aux produits chimiques et a des abrasifs de tout genre ou de tache provoquée par différents types d'eau tel une eau ferreuse ou alcaline.

ZittaGroup ne peut être tenu responsable des dommages directs ou indirects causés ou résultant de cas fortuits, des frais de main d'oeuvre, frais divers, perte de temps, matériaux ou autres coûts relatifs à l'application ou au remplacement du produit ou à l'une de ses composantes. Dans l'éventualité ou un défaut de fabrication se manifeste, l'acheteur/utilisateur devra avoir suivi les instructions d'installation inscrites au manuel d'instruction, devra présenter une preuve d'achat ainsi qu'une preuve d'installation par un professionnel reconnu par l'industrie de la construction. ZittaGroup pourra à son entière discrétion, réparer ou remplacer le produit sur une base au prorata du prix alors en vigueur. ZittaGroup se réserve le droit de faire inspecter, sur le site, la défektivité par un représentant de son choix. Aucun retour ne sera accepté sans l'autorisation au préalable de ZittaGroup.

Nettoyage et entretien

Zitta recommande l'utilisation de détergents liquides doux pour vaisselle ou d'eau afin de garder une surface propre et brillante. Rincer très bien et assécher avec un chiffon propre. ATTENTION : Les détergents en poudre ou liquides abrasifs peuvent endommager les surfaces. Ne jamais mettre en contact avec des produits corrosifs tel que les produits de débouchage de drain. NE PAS UTILISER : Des produits nettoyants contenant des chlorures, de l'alcool, de l'ammoniac ou de l'essence minérale. De la laine d'acier, tampon à récurer ou brosses.

Warranties

Acrylic	20 years
System and composants	3 years
ADA and / or commercial products	1 year
Shower doors	10 years
Roller and hinges	Lifetime
Slik stone / solid surface	5 years
Slik cast / cast iron	25 years
ZittaClean	10 years
Accessory, drain & niche	5 years
Shower column	10 years
Electronics	1 year
Aluminium walls	10 ans

Following the terms and conditions described below, ZittaGroup warrants the product to be free from defects in workmanship from the date of purchase. This warranty applies to the initial date of purchase from an authorized dealer for the owner/end-user only. This warranty cannot be transferred to a third party. This warranty excludes any expenses related to shipping, handling and/or installation fees.

The present warranty does not cover the defects or breaking resulting from any Act of God, accident, catastrophe, abuse, negligence, improper installation, addition or removal of parts or equipment, of misuse, intensive variation of temperature, exposures to chemicals and/or abrasives of any kind, stains caused by different types of water such as ferrous or alkaline water.

ZittaGroup cannot be held responsible for the direct or indirect damage caused by or resulting from fortuitous occurrences, from the expenses of sundries, labor, wastes of time, material or any other cost related to the application or the replacement of the product or one of its components. In the eventuality that a manufacturing defect appears, the owner/enduser must have followed the instructions of installation described in the installation manual, have in his possession the proof of purchase as well as a proof of installation by a professional recognized by the construction industry. ZittaGroup will, at its own discretion, repair or replace the product based on the selling price at the time of purchase. ZittaGroup reserves the right to inspect, on site, the defect by a representative of its choice. Any return of goods will not be accepted without the written authorization from ZittaGroup.

Care and cleaning

Zitta recommends the use of mild dishwashing liquids or water to keep the surfaces bright and clean. Rinse well and dry with a clean cloth. CAUTION : Powder detergents and liquid abrasive cleaners may damage surfaces. Do not allow the visible surfaces to come in contact with corrosive products such as drain cleaners. DO NOT USE : Cleaning agents that contains chlorides, alcohol, ammonia or mineral essences, steel wool, scouring pad or wire brushes.

① Need help? Contact us!

Tel: 1-855- 492-4242 450-704-2323
Fax: 1-866-735-6885
Info@zittagroup.com
www.zittagroup.com



① Besoin d'aide? Contactez nous!

Tel: 1-855- 492-4242 450-704-2323
Fax: 1-866-735-6885
Info@zittagroup.com
www.zittagroup.com

